

LUFTFILTERGERÄT

GT[®] 40H^{TOP}



Bei schwerer Luftbelastung durch Öl,
Emulsionen und allgemeine KSS



4000 m³/h

99,95 %

ABSCHIEDERAD

MADE
IN
GERMANY

EXPERTISE IN FILTERS

SINCE 1992



TECHNISCHE DATEN

eine Seite wird mit
Blinddeckel verschlossen
one side closed
with blind cover

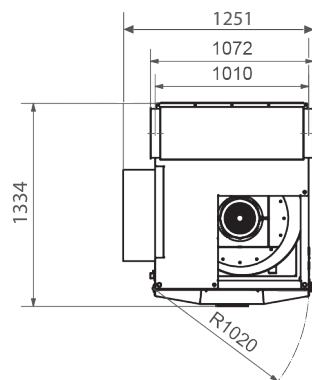
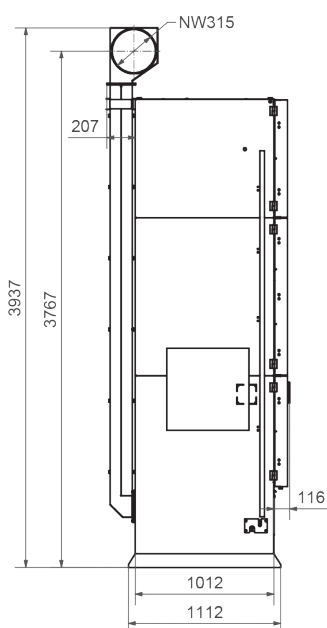
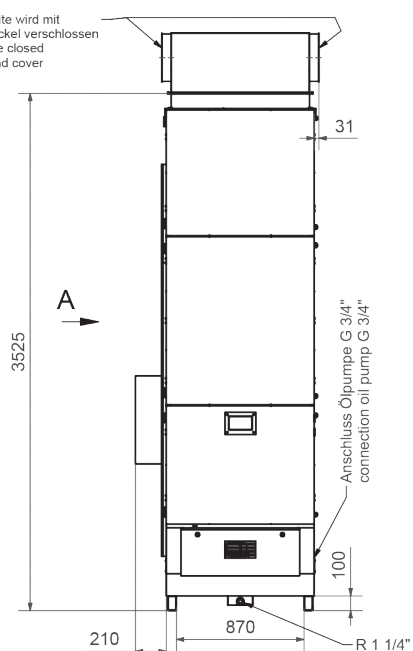

GT[®] 40H^{TOP}

Nenn-Volumenstrom m³/h **4000 m³/h**

Leistung kW max. 5,5 / 7,5

Antriebsart FU optional

Anschluss V | Hz | Phasen 400/460 | 50/60 | 3

L x B x H mm 1334 x 1251 x 3937

Gewicht kg 1100

Filterfläche gesamt m²
(min/max)* 102,2/145,7

1. Filterstufe m² 24

2. Filterstufe m² 26

3. Filterstufe m² 54,7

4. Filterstufe m² optional (Aktivkohle)

5. Filterstufe m² n. v.

Luftanschluss NW mm
(Rohgas/Reingas) 315

ø freier Ölablass“ R 1 1/4

ø Auslass
Ölrückförpumpe“ G 3/4

* je nach Anwendungsfall



regelbar ohne FU



integrierte Pumpe

Basisausführung

Technische Änderungen vorbehalten. Stand 01/2022 | © GTI Glob Tec Industriemaschinen GmbH